

807



PEUGEOT



Otvorenost duha...

Daleko-blizu / Ovdje-sada / na otvorenom-unutra.../Zbogom klišejima i strogim podjelama, pozdravimo toleranciju i prožimanje različitosti / budimo znatiželjni, promijenimo dimenzije / otvorimo širom oči / živimo punim plućima / živjela otvorenost duha!

unutrašnjost.....28
dodatna oprema.....32

aktivna sigurnost i držanje na cesti.....22
mjenjači i motori.....24
boje, kotači.....26

oprema udobnosti.....14
pretinči.....16
pasivna sigurnost i zaštita.....20

bočna klizna vrata.....4
udobnost i osvjetljenje.....8
vozačevo mjesto.....12

...lakoća otvaranja

01



02



01 - Električno otvaranje zadnjih bočnih kliznih vrata ⁽¹⁾

jednostavnim pritiskom na gumb daljinskog upravljača.

02 - Multifunkcijski daljinski upravljač visoke frekvencije za zatvaranje vozila i otvaranje bočnih električnih kliznih vrata ⁽¹⁾.

Ukrašen s logom Peugeotovog lava sastoji se od kromiranog ključa na preklop koji se izvlači jednostavnim pritiskom na tipku.

⁽¹⁾ U serijskoj opremi za nivo ST

Otvorenost duha...
...podrazumijeva davanje



e prostora onima koje volimo



6.7

... DAJMO DOVOLJNO PROSTORA ONIMA KOJE VOLIMO • Biti zahtjevan - pojednostaviti si život - željeti najbolje - biti smiren - dobiti za sve - jasno sagledati stvari - gledati daleko...

...udobnost i osvjetljenost



Panoramsko i termoizolacijsko vjetrobransko staklo⁽¹⁾ površine 1,95 m² nudi savršen pogled sprijeda, bočno i prema gore te smanjuje termičko zračenje za 25 %.

Mnogobrojni izvori osvjetljenja raspodijeljeni su u cijeloj kabini radi što veće udobnosti svakog putnika.

Bočna rasklopna sjenila⁽¹⁾ za drugi i treći red sjedala.

Tonirana ili zatamnjena bočna stakla⁽²⁾.

Stakla sa sekvencijalnim električnim upravljanjem⁽³⁾ dezaktiviraju se pomoću električnog zatvaranja te imaju zaštitu protiv uklještenja radi dječje sigurnosti.

Modularnost konfiguracija od 2. do 8. mjesta dobivena je zahvaljujući Quickfix[®] sustavu koji omogućuje brzo postavljanje i uklanjanje sjedala bez ikakvog alata. Položaj ručne kočnice s lijeve strane vozača i ručica mjenjača na konzoli olakšavaju kretanje između prvog i drugog reda sjedala.



01 - Tri krovna otvora s električnim upravljanjem ⁽²⁾ preklapna i klizna, opremljena sustavom protiv ukleštenja i sjenilima za staklene površine.

02 - Krovna konzola s koje se upravlja centralnim zaključavanjem, kliznim vratima ⁽¹⁾ i električnim otvaranjem tri krovna otvora ⁽²⁾.

03 - Potpuno preklapanje zadnjih sjedala u položaj "lisnice" kako bi se olakšao pristup trećem redu.

(1) U serijskoj opremi za nivo ST

(2) U opciji, ovisno o verziji.

(3) U serijskoj opremi za prednja vrata te za zadnja vrata za nivo ST.



...prostor i modularnost



01



02

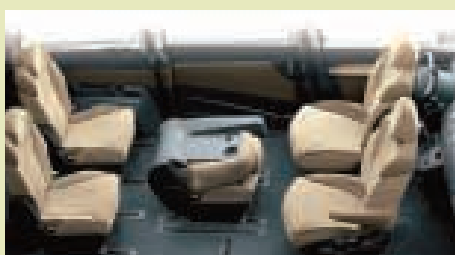

03





01 - 8 mjesta (opcija klupa u trećem redu).

02 - 5 mjesta konfiguracija "Salon". ⁽¹⁾

03 - Potpuno preklapanje zadnjih sjedala u položaj "lisenice" omogućuje lakši pristup trećem redu. Preklapanjem sjedala oslobađa se maksimalna zapremnina prtljažnika.

(1) Samo kada vozilo stoji. Dostupno u serijskoj opremi ili u opciji, ovisno o verziji.

** Detalji na stranici 34.*

...vozačevo mjesto

01



02



03





01 - Prednja sjedala koja se okreću 180° u kombinaciji sa zadnjim sjedalima⁽¹⁾ omogućuju konfiguraciju "malog salona" kad automobil stoji.

02 - Stup upravljača podesiv po visini i dubini radi savršenog položaja upravljača.

03 - Vozačevo sjedalo podesive visine, duljine, nagiba i lumbalne podrške⁽¹⁾ radi idealnog položaja prilikom vožnje. Grijanje prednjih sjedala može biti opremljeno sustavom električnog reguliranja s dvije memorije⁽¹⁾.

04 - Brojčanik s velikim ekranom u boji: pozadina boje slonovače, a narančasto osvjetljenje na kojem se ispisuju upute za navođenje.

05 - Audio sustav RD4 i trosferna instrument ploča
Ovaj autoradio mono-CD RDS posjeduje snagu od 4 x 15 W i procesor numeričke obrade signala (Digital Sound Processor) koji omogućuje još veću kvalitetu zvuka.

06 - Novi sustav RT3⁽²⁾.

Ovaj telematski sustav posljednje generacije sastoji se od:

- **Sustava navođenja (Global Position System)** s informacijama o prometu i uputama koje emitiraju zvučnici ili se prikazuju u pisanom obliku na multifunkcijskom ekranu u boji.
- **Ekрана u boji visoke rezolucije 7" 16/9 ili crno-bijelog**
- **Radio telefona ugrađenog u autoradio:** zahvaljujući ugrađenom mikrofону, komandama ispod upravljača i radio zvučnicima možete razgovarati uz punu koncentraciju na vožnju.
- **Upravljanje sustavom pomoću govornih komandi** s novim, poboljšanim, prepoznavanjem glasa.
- **Kompatibilnosti s formatom MP3**
- **Novog autoradio mono CD RDS** dvostrukog tunera, a s komandama na upravljaču, 8 zvučnika i izmjenjivača 6 CD-a⁽⁴⁾ u pretincu za rukavice.
- **Usluge lokaliziranih hitnih slučajeva i zatražene pomoći (SUAL)**⁽³⁾ u slučaju kvara ili nezgode.

(1) U serijskoj ili dodatnoj opremi, ovisno o verziji. (2) U opciji (3) Razmotrite uvjete koje nudi Peugeotova mreža.

(4) Također dostupan zasebno u opciji.

...oprema udobnosti

01 - Vanjski retrovizori s električnim upravljanjem koji se električno podešavaju i preklapaju..

02 - Ogledalo za djecu omogućuje da sprijeda u cijelosti nadgledate zadnja sjedala bez promjene položaja unutarnjeg retrovizora.

03 - Klima-uređaj ručne regulacije (SR)
Za izvedbu ST, klima-uređaj automatske regulacije nudi podešavanje unutarnje temperature lijeve i desne strane po želji.

Individualno podešavanje protoka zraka u drugom i trećem redu, za verziju ST, omogućeno je zahvaljujući otvorima zraka i komandi smještenoj u bočnom dijelu.

Automatsko podešeni rad prednjih brisača ⁽²⁾: brzina rada brisača automatski se prilagođava jačini kiše.

Fotosenzibilni unutarnji retrovizor ⁽²⁾: automatski se zatamnjuje ili posvjetljuje.

Ksenonski farovi ⁽¹⁾: osjetno poboljšavaju vidljivost, a pritom ne zaslijepljuju vozila koja dolaze iz suprotnog smjera zahvaljujući spektru sličnom onom dnevne svjetlosti.

Automatsko paljenje kratkih svjetala ⁽²⁾: kada se smanjuje jačina svjetlosti.

Prateće osvjetljavanje prilikom parkiranja podesive duljine trajanja (Follow me home) ⁽²⁾: svjetla ostaju upaljena dok izlazite iz vozila ⁽²⁾.

Pomoć prilikom parkiranja unatrag ⁽³⁾ pomoću ultrazvučnih senzora smještenih u stražnjem odbojniku.

(1) U opciji ovisno o verziji.

(2) Za nivo ST.

(3) U seriji ili opciji, zavisno od izvedbe

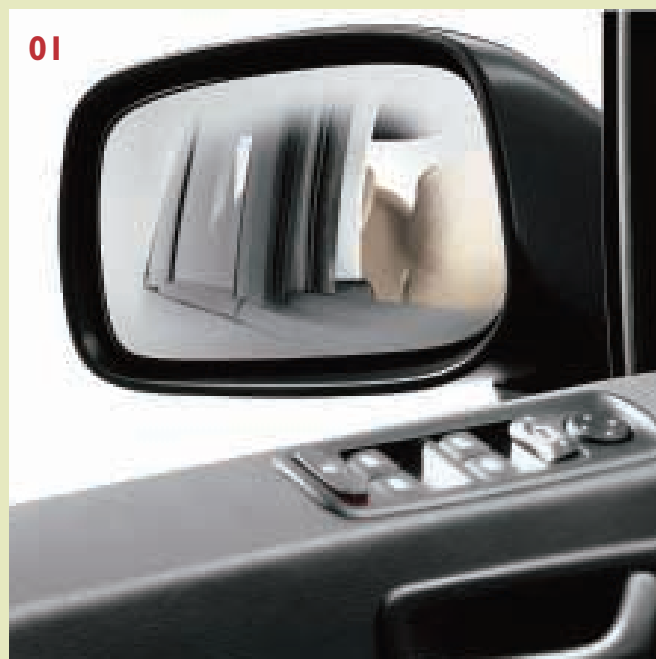



100 - 841765
LARGE POWER
Industria Automóviles, S.A. (Industria Automóviles de España, S.A.)
Industria de Venta
100 - 841765
C/ 1.200

14.15 ... DAJMO DOVOLJNO PROSTORA ONIMA KOJE VOLIMO

...pretinci

01



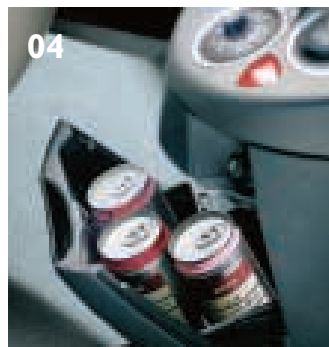
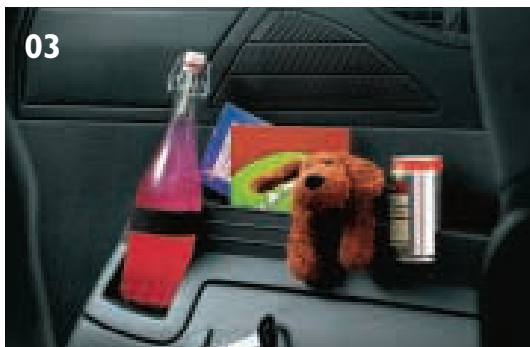

40 mjesta za odlaganje raznih predmeta:

- 01 - Prtljažnik** nudi izuzetnu zapreminu u konfiguraciji s pet mjesta za putnike.
- 02 - Pretinac za CD** na konzoli instrument ploče na strani suvozača.
- 03 - Pretinci u trećem redu.**
- 04 - Pretinac s hlađenjem** u centralnoj konzoli.
- 05 - Pretinac s unutarnje strane prednjih vrata** u koji se može odložiti, među ostalim, i boca od 1,5 litara.
- 06 - Ladice**⁽¹⁾ ispod prednjih sjedala.

Avionski stolići⁽²⁾ na stražnjem naslonu prednjih sjedala kojima se mogu služiti putnici u drugom redu.

Mreža prtljažnika⁽²⁾ može se postaviti plošno ili u položaju "ležaljke".

Pretinac za rukavice zapremnine 12 litara.

Klizni krovni nosači⁽³⁾

Utičnice od 12 V dostupne putnicima straga⁽⁴⁾.

(1) U serijskoj opremi ovisno o verziji.

(2) Za nivo ST.

(3) U seriji ili opciji, ovisno o verziji.

(4) Ovisno o verziji.





BE

Otvorenost duha...

**...podrazumijeva umijeće
inovacije**



...pasivna sigurnost i zaštita



Euro NCAP je udruga sa sjedištem u Bruxellesu koja svake godine provodi nekoliko serija testiranja sudara s namjerom da izdvoji najsigurnija vozila u raznim kategorijama. U svibnju 2003. 807 je u tim testovima dobio 5 zvjezdica. Ta najviša ocjena potvrđuje Peugeotov know-how u području sigurnosti.

01

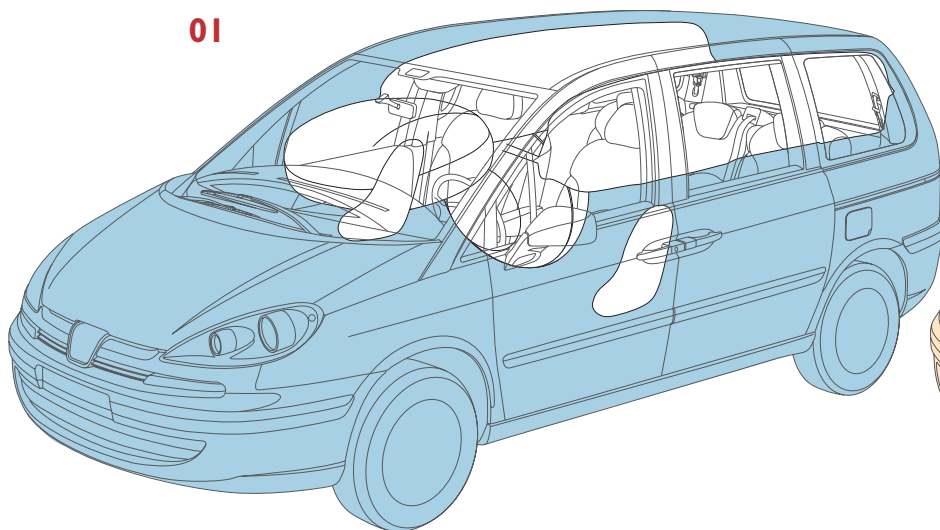

01 - Dva prilagodljiva prednja zračna jastuka opremljena s dva senzora koji prilagođavaju tlak i napuhanost ovisno o jačini udara. Prednji zračni jastuk za suvozača može se deaktivirati kako bi se smjestila dječja sjedalica.

2 zračna jastuka za grudni koš ugrađena su u bočnu armaturu prednjih sjedala.

2 zračne zavjese u trećem redu štite s bočne strane glave putnika u slučaju udara.

02

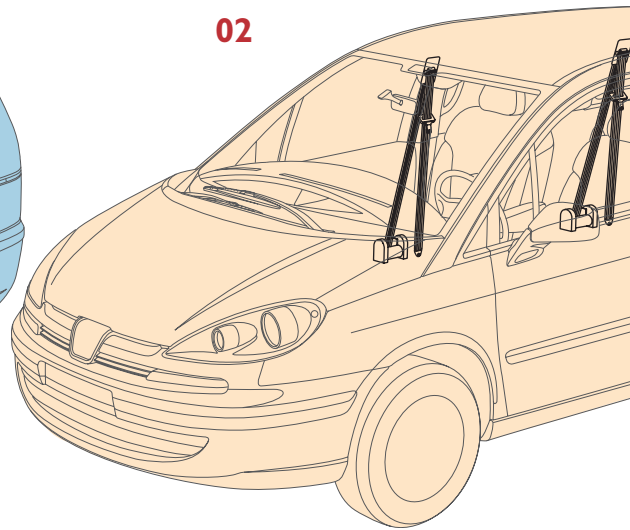

02 - Sigurnosni pojasevi s 3 točke hvatišta za sva sjedala, uključujući srednja sjedala zahvaljujući dodatnom pojasu.

Sustav upozoravanja na nezakopčane pojaseve prednjih sjedala sa zvučnim upozorenjem.

Piretehnički zatezači za sigurnosne pojaseve prednjih sjedala i bočnih u drugom redu.

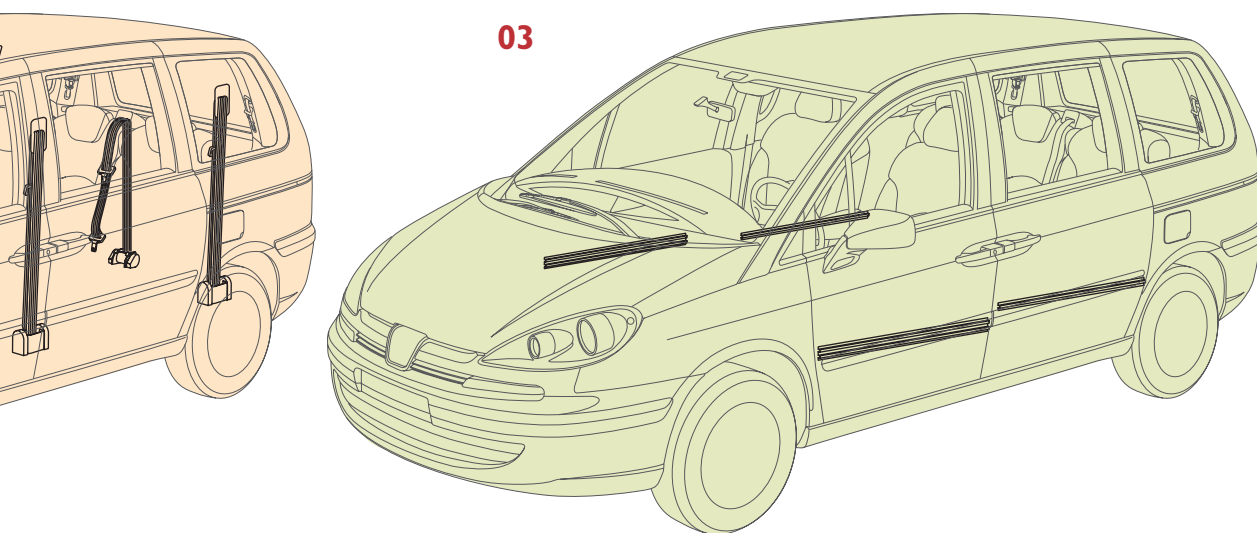

03 - Pojačana konstrukcija šasije

Lokalizirani pokazivač preslabe napuhanosti guma⁽¹⁾; sustav omogućuje detekciju neispravne gume i precizno upozorenje.

Aktivni nasloni za glavu sprječavaju njihovo spuštanje unatrag u slučaju udarca.

Isofix® držači za dječje sjedalice na bočnim stražnjim sjedalima omogućuju postavljanje povišenja ili dječje sjedalice u drugom redu.

(1) U opciji

...aktivna sigurnost i držanje na cesti



ESP (elektronički program stabilnosti) osigurava kontrolu stabilnosti vozila u granicama zakona fizike, komparirajući putanju programiranu na upravljaču i stvarnu putanju vozila.

Ovaj sustav ujedinjuje 5 funkcija.

- **ABS (sustav za sprječavanje blokiranja kotača)** uklanja rizik od blokiranja kotača.
- **ASR (sustav za sprječavanje proklizavanja kotača)** onemogućuje klizanje kotača u slučaju slabog prijanjanja uz podlogu.
- **Sustav CBC (kontrola kočenja u zavoju)** raspodjeljuje kočenje po kotačima.
- **Sustav REF (elektronička raspodjela sile kočenja)** smanjuje udaljenost nužnu za zaustavljanje vozila raspodjeljujući silu kočenja na četiri kotača, sukladno prijanjanju i opterećenju vozila.
- **Sustav AFU (podrška u slučaju naglog kočenja)** pojačava pritisak kočenja kojim vozač djeluje na papučicu kočnice.



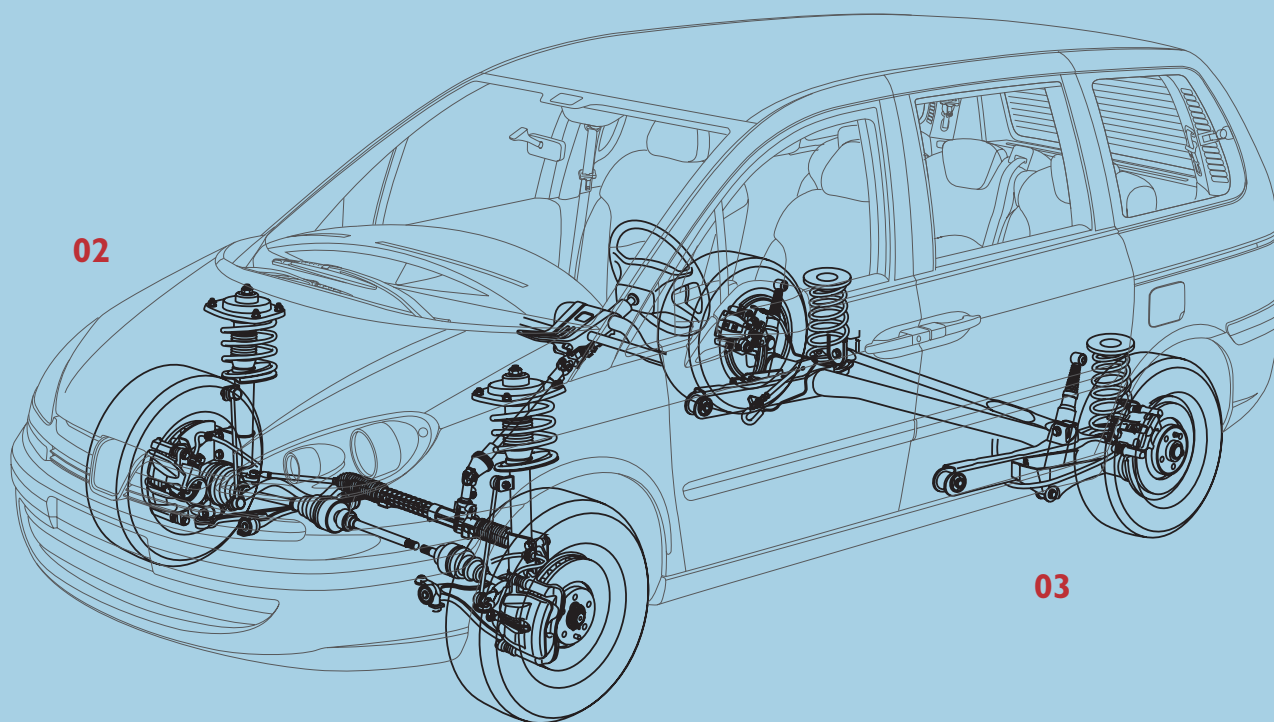

01 - Regulator i limitator brzine⁽¹⁾, Komanda ispod upravljača omogućava vam održavanje prethodno odabrane brzine i to bez pritiska na papučicu gasa. Limitator brzine omogućava programiranje brzine koja se ne želi prijeći.

02 - Prednji ovjes tipa “Pseudo Mc Pherson” za veću preciznost i sigurnost.

03 - Stražnji ovjes izvučenih krakova s torzionom oprugom jamči izuzetno držanje na cesti.

Perimetrijski⁽¹⁾ i volumetrijski alarm za zaštitu putem kontakta (vrata, prtljažnik, poklopac motora) i visoke frekvencije.

Dodatno zaključavanje⁽¹⁾ onemogućava otvaranje vrata nakon razbijanja stakla.

Sustav blokiranja pokretanja vozila uz pomoć odašiljača varijabilnog koda.

“Razdvojiva bravica” vrti se u prazno u slučaju umetanja nekog predmeta koji nije ključ.

Sustav blokiranja stupa upravljača.

Zaporci za unutarnje zaključavanje u 2. redu.

Automatsko paljenje žmigavaca u slučaju jakog kočenja.

⁽¹⁾ U opciji

...mjenjači i motori



01 - Ručni mjenjač sa 6 brzina (BVM6) poboljšava zadovoljstvo, preciznost izbora i brzinu prijelaza na motoru 2,2 l HDi FAP. Peta brzina je skraćena zbog lakših prijelaza, a produljena šesta smanjuje potrošnju goriva i nudi još bolju akustičku udobnost.

Motori HDi FAP nude bolju učinkovitost uz smanjenje potrošnje goriva, emisije štetnih čestica, buke, sagorijevanja i vibracija. U kombinaciji s filtrom za ispušne čestice (FAP) znatno smanjuju količine ispušnih čestica.

MUSEO E INSTITUTO
Nº 45763 DE
ARQUEOLOGIA

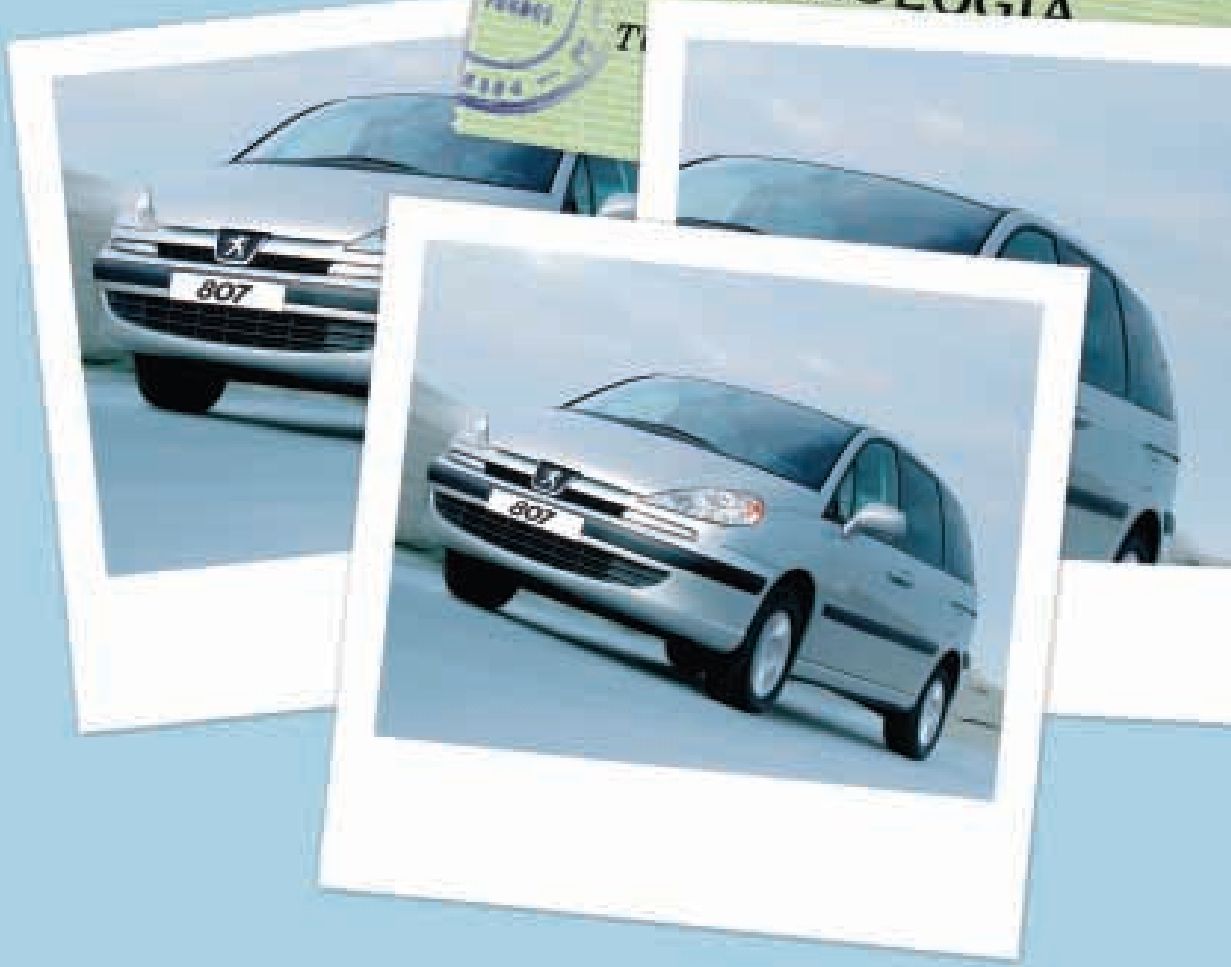

	Potrošnja u litrama/100 km			CO ₂ (g/km)	Snaga	Maks. okretni moment (Nm)
	van- grada	grad	mješovito			
2.0 I benzin ručni mjenjač 5 br.	7,3	12,0	9,0	213	141	195
2.0 I HDi ručni mjenjač 5 br.	5,9	9,2	7,0	186	110	270
2.2 I HDi FAP ručni mjenjač 6 br.	6,1	9,7	7,3	195	130	314

Dvije game motora:

2,0 I za dobar odnos ekonomičnost/učinkovitost

2,2 I za dobru kombinaciju performanse/zadovoljstvo vožnje

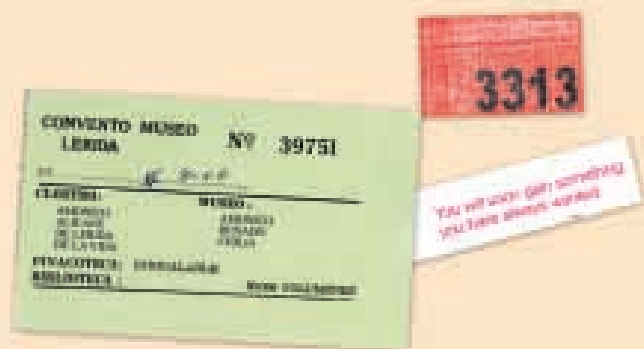

Kotači

01

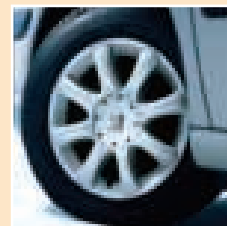
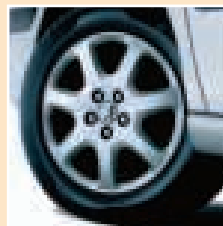

02

01 - Ukrasni poklopci kotača 16" Andante⁽¹⁾

02 - Aluminijski naplatci 16" Largo⁽²⁾

(1) Ovisno o verziji

(2) U serijskoj opremi ili u opciji, ovisno o verziji

Otvorenost duha...
...je stvar ukusa



Boje karoserije

01



02



Mat boje

01 - Bijela Banquise

02 - Plava Impérial

03

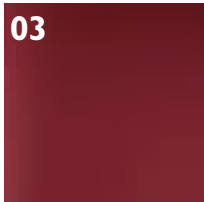

04



Metalik boje (u opciji)

03 - Crvena Profond

04 - Plava Royal

05 - Plava de Chine

06 - Siva Aluminium

07 - Zlatno bijela

08 - Siva Aster

09 - Plava Lago Azzuro

10 - Siva Manitoba

11 - Željezno siva

05



06

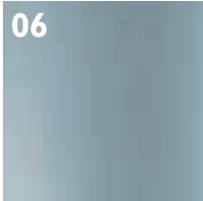

07



08



09

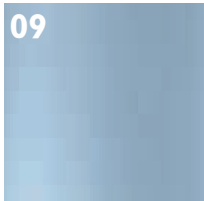

10

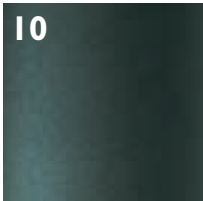

11



... JE STVAR UKUSA • Imati automobil u skladu sa svojim inidžem - boje, izvedbe, ugodaj unutrašnjosti, dodatna oprema - 807 nam sličī - nama - isključivo nama.

26.27

...ugodaji unutrašnjosti



SR

01 - Ugodaj Dijamant:: dvostruko pleteni materijal sive boje



02



03

ST

- 02 - Ugodaj Dijamant :
tkanina od velura siva Fangom
- 03 - Ugodaj Ivoire :
tkanina od velura bež Fangom



... JE STVAR UKUSA

28.29



ST

01 - Ugođaj Dijamant : Alcantra i pletena tkanina Andora ⁽¹⁾

02 - Ugođaj Dijamant : siva koža ⁽¹⁾

(1) Dostupno u opciji.

...dimenzije

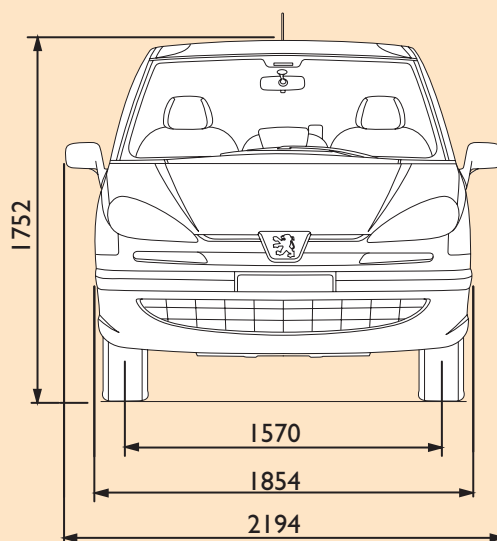
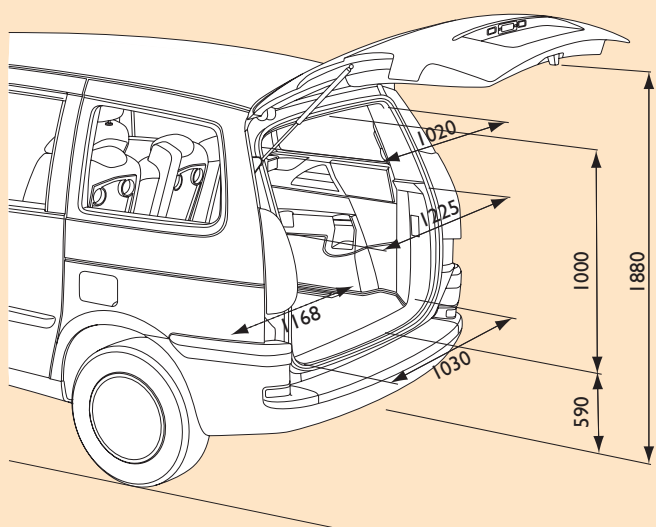
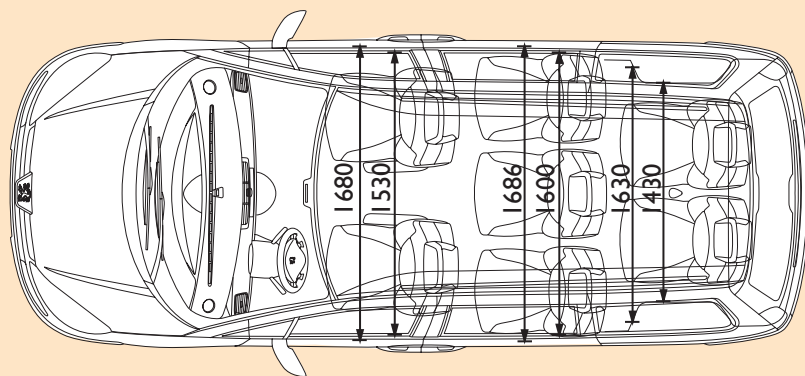
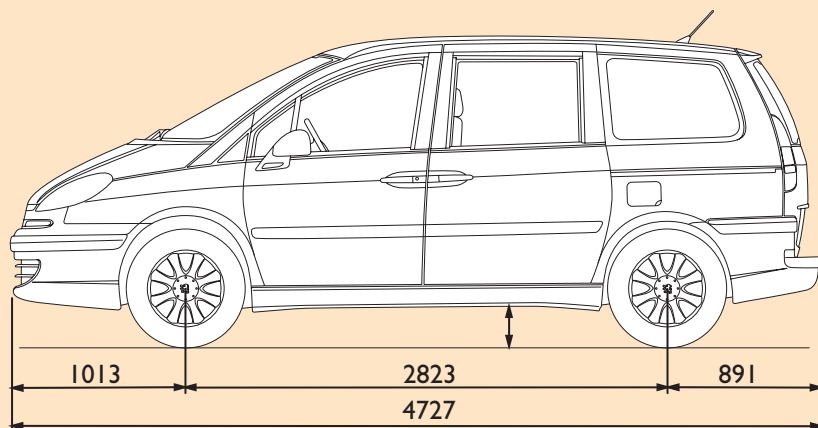

...dodatna oprema

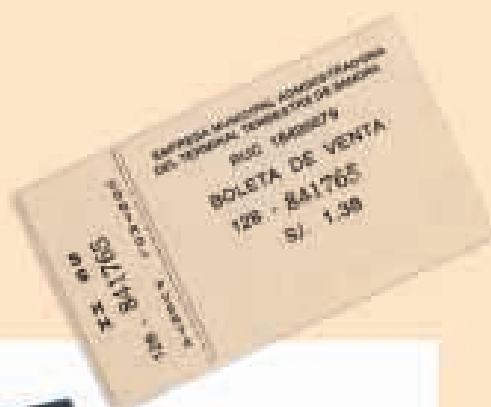



05

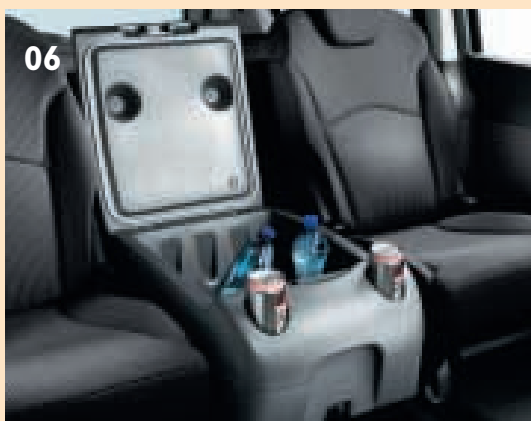

06



07

01 - Ekran za zabavu s DVD čitačem i kućištem
kat. br. 9702 AZ

02 - Audio kabel za povezivanje MP3 playera
kat. br. 9706 AH

03 - "Hands free" kit bluetooth
kat. br. 9701 78

04 - Nosač za bicikle
kat. br. 9416 71

05 - Zaštitni pokrov prtljažnika
kat. br. 9664 KQ

06 - Izotermička kutija
kat. br. 9456 03

07 - Podne prostirke
kat. br. 9664 RZ



...butik

01 - Kovčežić 807

(u pripremi)
Norev
Kat. br.: 9665 LP

02 - 807 crvena lucifer

Norev, industrijska
proizvodnja
omjer 1/43
Kat. br.: 9665 LA

03 - Kovčežić sat

csastoji se od sata i tri
gumene narukvice za sat
Kat. br.: 9665 LZ

04 - Igraće karte

luksuzna kartonska kutija s
54 karte za igre cestovne
sigurnosti i igre čarobjaka
Kat. br.: 9665 LY

05 - Vikend torba

Poliester 600 dena
(478 x 330 x 195 mm)
Kat. br.: 9665 LT

06 - Putna torba 2 u 1

Putna torba (600 x 350 x
200 mm) i njezin džepni
dodatak (280 x 215 x 45
mm) od poliester 60 dena
Kat. br.: 9665 LS

07 - Pokrivač i njegova navlaka

Navlaka od poliester 60
dena s remenom za nošenje i
topli pokrivač
Kat. br.: 9665 LW

08 - Torbica za CD

Poliester 60 dena s 12
odjeljaka za CD nosače,
antistatična
Kat. br.: 9665 LV



Vi i Peugeot

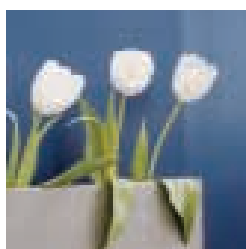

▶ Peugeot Assistance (pomoć na cesti)

Nazovite besplatni broj o 800 24 24 77 ili +385 1 66 11 479 iz inozemstva i dobit ćete pomoć u rješavanju neočekivanog problema, u Hrvatskoj i u cijeloj zapadnoj Europi. Peugeot Assistance dežura 24 sata na dan, 365 dana u godini.

▶ Peugeotovo jamstvo

Kvaliteta je za Peugeot stanje duha: prednosti unutar mreže, dvogodišnje jamstvo uz neograničenu kilometražu i 12-godišnje jamstvo na prohrđavanje.

▶ Peugeot butik

Nudimo vam cijelu lepezu Peugeotove originalne opreme i pribora, izrađenih specijalno za vaše vozilo i koje postavljaju naši stručnjaci.



▶ Peugeot originalni rezervni dijelovi

Svaki je naš originalni dio, da bi se zajamčila njegova kakvoća, sigurnost i pozdanost, bio strogo ispitan i provjeren, radi vaše sigurnosti. Originalni dijelovi imaju jednogodišnje jamstvo za materijal i rad unutar mreže Peugeot.

▶ Peugeot na Internetu

Otkrijte Peugeot na Internetu, otipkajte našu adresu: www.peugeot.com Na našu stranicu u Hrvatskoj možete doći i izravno: www.peugeot.hr

▶ Ugovor o održavanju⁽¹⁾

Od pomoći na cesti do popravka u slučaju kvara, od zamjene habajućih dijelova do servisa, vi sami izabirete nivo intervencije na Vašem vozilu i uvijek možete računati na Peugeot kvalitetu. I na taj način dobijate slobodu.

▶ Mjerenje zadovoljstva klijenata

Tvrtka PULS, u danima koji slijede nakon prodajne usluge, Vas može kontaktirati telefonom. Odgovarajući na postavljena pitanja, doprinosite kvaliteti Peugeot servisa.

(1) Da bi saznali detalje o ugovoru o garanciji i uslugama, zatražite od Vašeg koncesionara potrebnu dokumentaciju.